

Transformer Table

TM MC MR

Nova Sideboard / Buffet Nova / Aparador Nova

INSTRUCTIONS / INSTRUCTIONS / INSTRUCCIONES

IMPORTANT, RETAIN FOR FUTURE REFERENCE: READ CAREFULLY
IMPORTANT, À CONSERVER POUR RÉFÉRENCE ULTÉRIEURE : À LIRE ATTENTIVEMENT
IMPORTANTE, CONSERVAR PARA FUTURAS CONSULTAS: LEER DETENIDAMENTE



Multifunctional
Multifonctionnel
Multifuncional



Built to last
Durable
Durable



Space-Saving
Économie d'espace
Ahorro de espacio

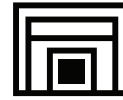

Modern Design
Design moderne
Diseño moderno

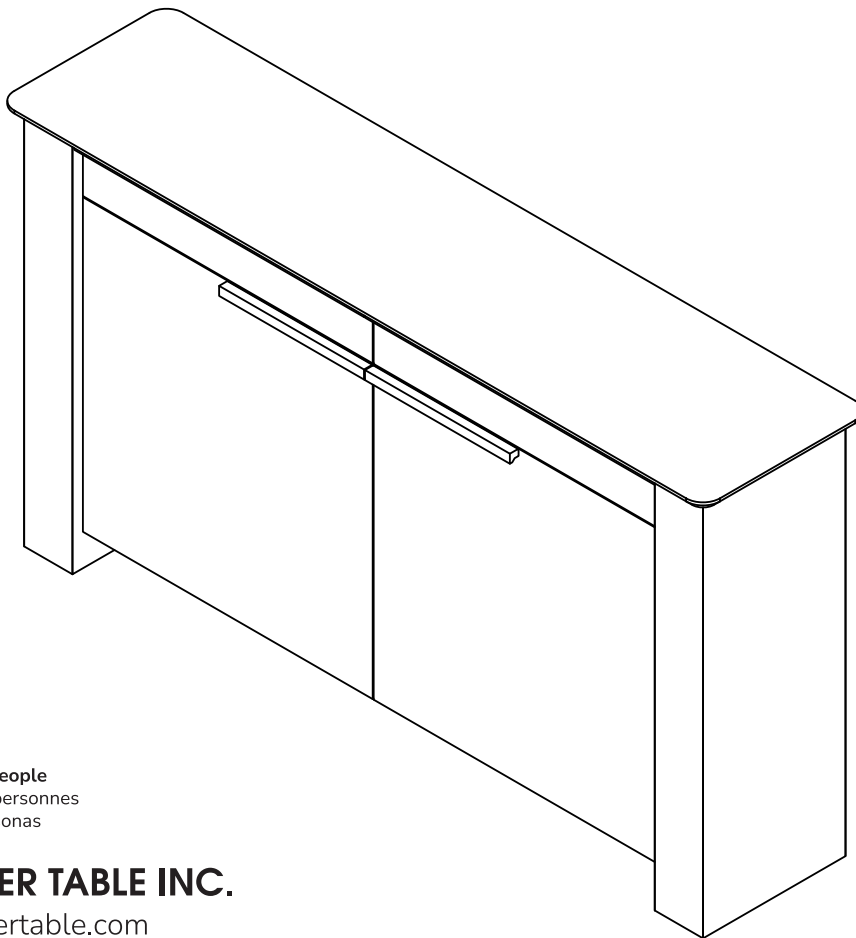

Minimum two people
Minimum deux personnes
Mínimo dos personas

TRANSFORMER TABLE INC.

www.transformertable.com

1.844.988.2253

support@transformertable.com

330 Avro, Pointe-Claire, H9R 5W9

Canada, QC



Tighten at 80%
Serrer à 80%
Apretar al 80%



Tighten at 100%
Serrer à 100%
Apretar al 100%



V.18.11.25

Follow Us / Suivez-nous / Siguenos





PARTE LIST / LISTE DES PIECES / LISTA DE PARTES

Ⓐ

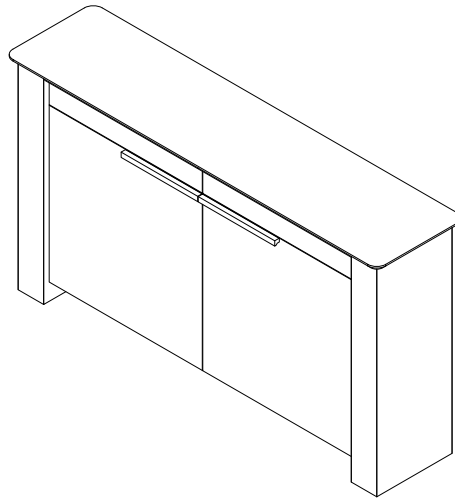

1x

HARDWARE/ LA QUINCAILLERIE / HARDWARE

①

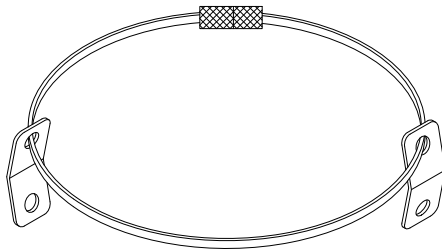

2x

②

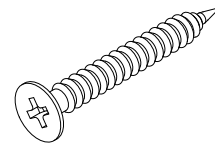

2x

③

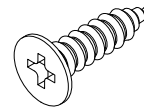

2x

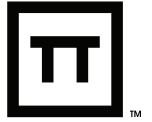

INSTRUCTIONS / INSTRUCTIONS / INSTRUCCIONES

1



Anti-Tip furniture wall anchor strap secure to the wall to help against furniture tipping over.

La sangle d'ancrage mural anti-basculement pour meubles se fixe au mur pour aider à prévenir le renversement des meubles.

La correa de anclaje de pared para muebles anti-vuelco se asegura a la pared para ayudar a evitar que los muebles se vuelquen.

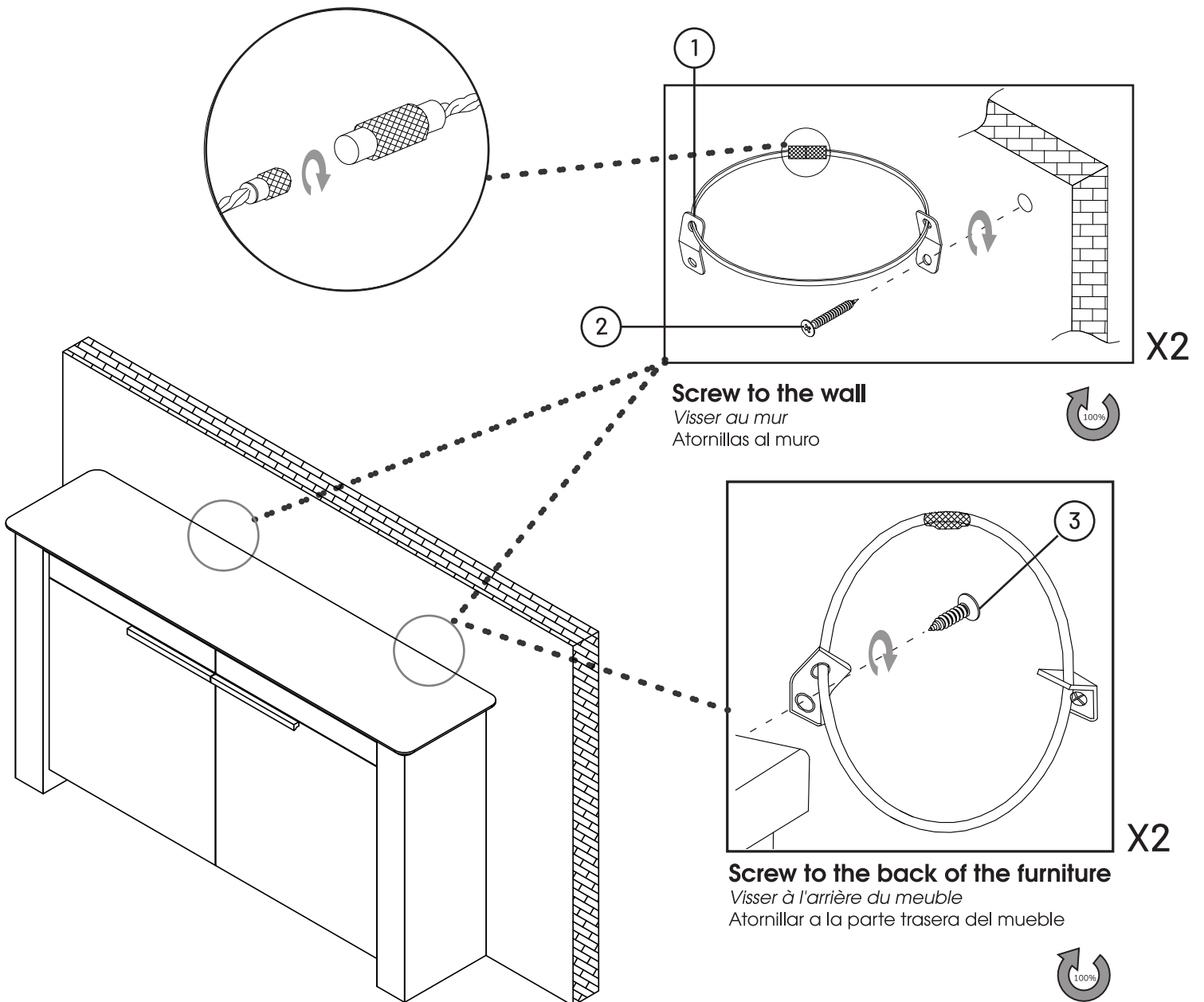

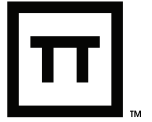

HOW IT WORKS / COMMENT ÇA FONCTIONNE / COMO FUNCIONA

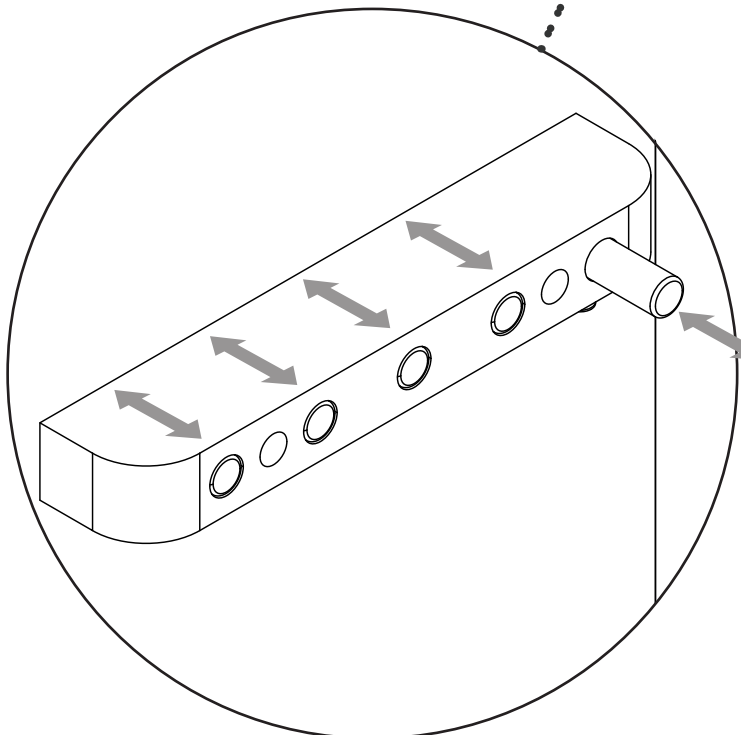
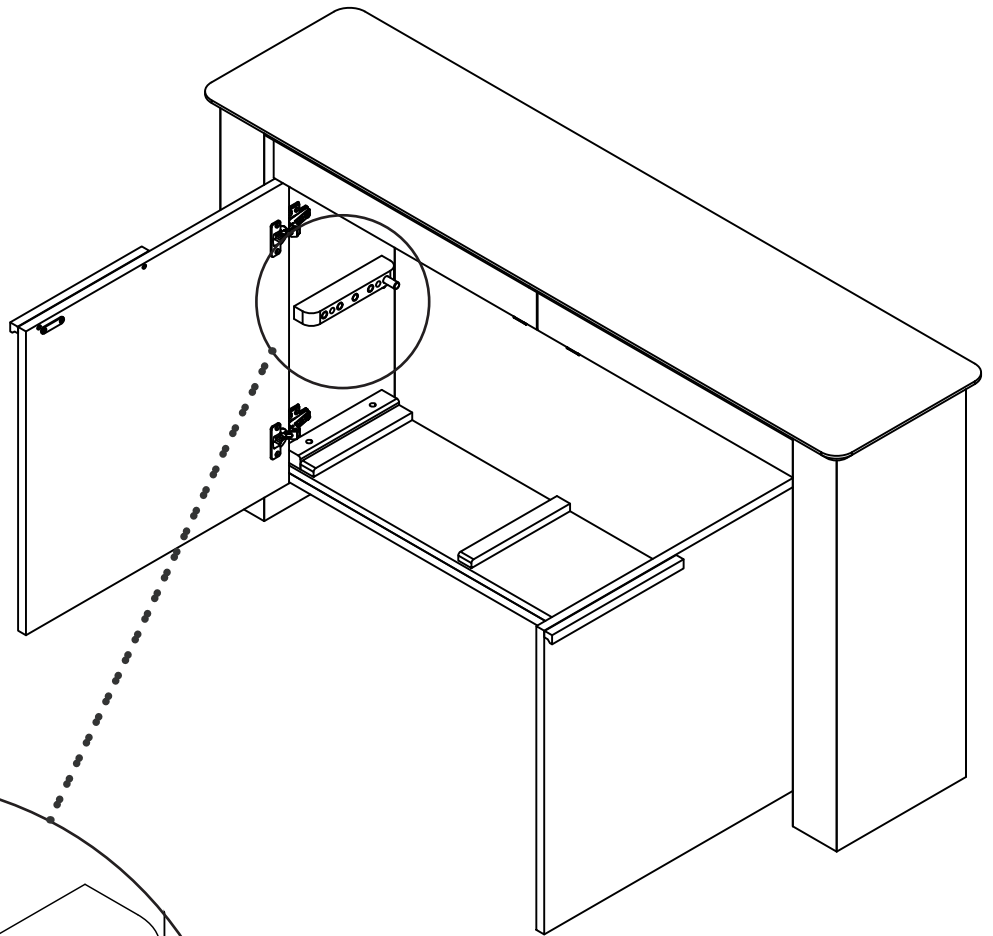

Open the sideboard door and pull out each panel's stopper to secure it. Store panels sequentially. To remove, reverse the steps.

Ouvrez la porte du buffet et sortez le bloqueur de chaque panneau pour le sécuriser. Rangez les panneaux un par un. Pour les retirer, faites les étapes dans l'ordre inverse.

Abra la puerta del aparador y saque el tope de cada panel para asegurarlo. Guarde los paneles uno por uno. Para retirarlos, siga los pasos en orden inverso.



HOW IT WORKS / COMMENT ÇA FONCTIONNE / COMO FUNCIONA

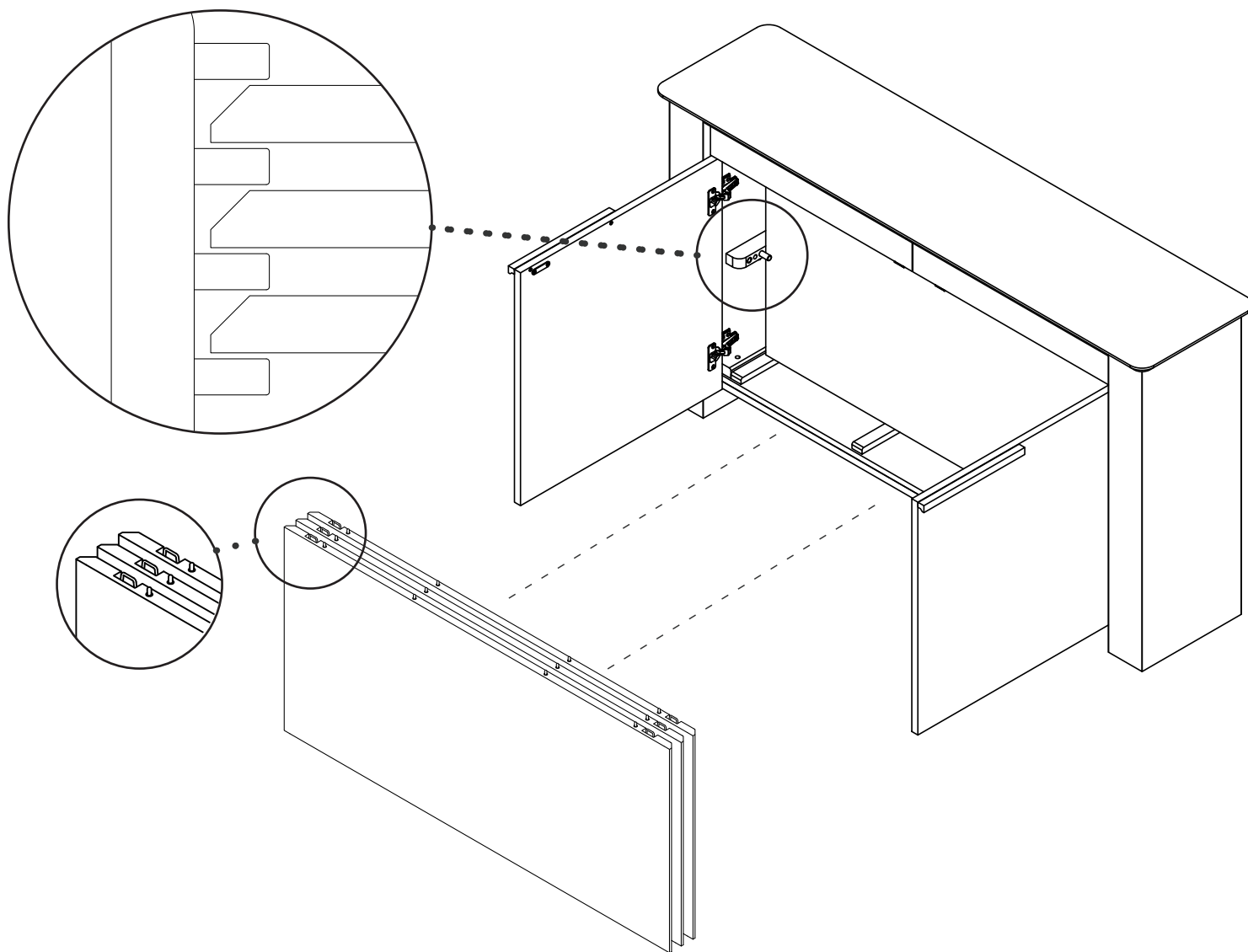

Important: The 3 Panels must always be stored with the connector pins facing upward to prevent damage or misalignment.



Important : Les 3 panneaux doivent toujours être rangés avec les broches de connexion vers le haut pour éviter tout dommage ou désalignement.

Importante: Los 3 paneles deben guardarse siempre con los pines de conexión hacia arriba para evitar daños o desalineación.



HOW IT WORKS / COMMENT ÇA FONCTIONNE / COMO FUNCIONA

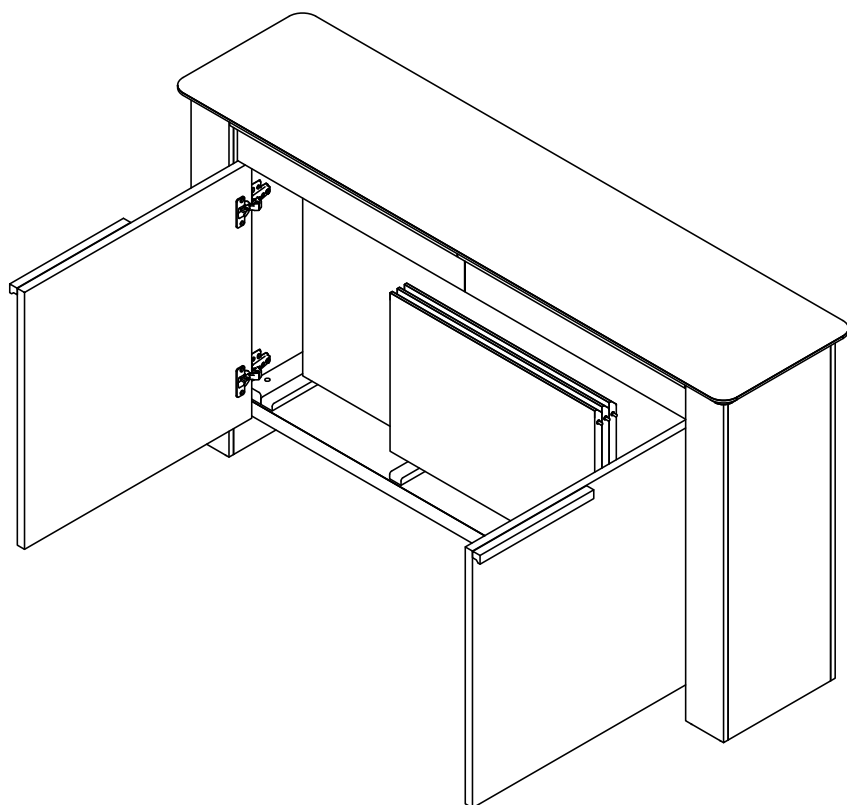

You can also store your three bench panels inside.

Vous pouvez également ranger vos trois panneaux de banc à l'intérieur.

También puede guardar sus tres paneles de banco en el interior.

To open or close the drawers of your sideboard, press the handle firmly.

our ouvrir ou fermer les tiroirs de votre buffet, appuyez fermement sur la poignée.

Para abrir o cerrar los cajones de su aparador, presione firmemente el tirador.

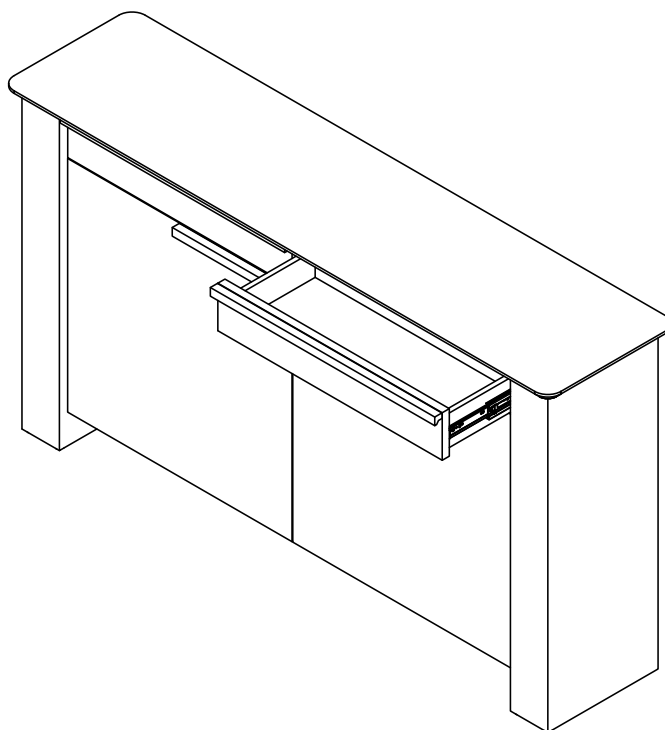

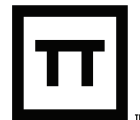

MAINTENANCE / EMTRETIEN / MANTENIMIENTO

Each one of the Sideboard solid wood finishes is sealed by a ceramic lacquer coating, ensuring they are resistant to liquids, heat, scratches, and stains. Due to the nature of the wooden materials, we highly recommend taking the necessary precautions to keep your Sideboard looking brand new for many years to come, such as using protective accessories like tablecloths, placemats, coasters, and hot plates to shield your product. Make sure to store your different Sideboard components in the same living space as much as possible, and always keep them in a climate-controlled area. In the case of an accidental scuff, we do include a bottle of touch-up stain with each Sideboard order so you have a perfect match on hand.

Chacune des finitions en bois massif du buffet est scellée par un revêtement de laque céramique, garantissant leur résistance aux liquides, à la chaleur, aux rayures et aux taches. En raison de la nature des matériaux en bois, nous recommandons vivement de prendre les précautions nécessaires pour que votre buffet ait l'air neuf pendant de nombreuses années, comme l'utilisation d'accessoires de protection tels que des nappes, des sets de table, des dessous de verre et des plats chauds pour protéger votre produit. Assurez-vous de stocker les différents composants du buffet dans le même espace de vie autant que possible, et gardez-les toujours dans une zone climatisée. En cas d'éraflure accidentelle, nous incluons une bouteille de teinture de retouche avec chaque commande de buffet afin que vous ayez une correspondance parfaite à portée de main.

Cada uno de los acabados de madera maciza del aparador está sellado con una capa de laca cerámica, lo que garantiza su resistencia a líquidos, calor, rayones y manchas. Debido a la naturaleza de los materiales de madera, recomendamos encarecidamente tomar las precauciones necesarias para mantener su aparador como nuevo durante muchos años, como usar accesorios protectores como manteles, salvamanteles, posavasos y platos calientes para proteger su producto. Asegúrese de almacenar los diferentes componentes del aparador en el mismo espacio tanto como sea posible, y siempre manténgalos en un área con control climático. En caso de un arañazo accidental, incluimos una botella de tinte de retoque con cada pedido de aparador para que tenga una combinación perfecta a mano.

CLEANING / NETTOTAGE / LIMPIEZA

To maintain your Transformer Round Dining Set's pristine condition, simply use a damp cloth with a wood-specific cleaner, wiping along the grain. This furniture resists scratches, heat, stains, and liquids. To prolong its lifespan, use protective accessories like tablecloths and coasters. Store all components together in a climate-controlled space. Always wipe in the direction of the wood grain. Plus, each order includes touch-up stain for any accidental scuffs.

Pour conserver l'état impeccable de votre ensemble de salle à manger rond Transformer, utilisez simplement un chiffon humide avec un nettoyant spécifique au bois, en essuyant dans le sens du grain. Ce meuble résiste aux rayures, à la chaleur, aux taches et aux liquides. Pour prolonger sa durée de vie, utilisez des accessoires de protection comme des nappes et des sous-verres. Stockez tous les composants ensemble dans un espace climatisé. Essayez toujours dans le sens du grain du bois. De plus, chaque commande comprend une teinture de retouche pour toute éraflure accidentelle.

Para mantener el impecable estado de su juego de comedor redondo Transformer, simplemente use un paño húmedo con un limpiador específico para madera, limpiando a lo largo de la fibra. Este mueble resiste rayones, calor, manchas y líquidos. Para prolongar su vida útil, utilice accesorios protectores como manteles y posavasos. Guarde todos los componentes juntos en un espacio con clima controlado. Limpie siempre en la dirección de la veta de la madera. Además, cada pedido incluye tinte de retoque para cualquier desgaste accidental.

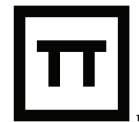

TOUCH-UP / RETOUCHE / RETOQUE

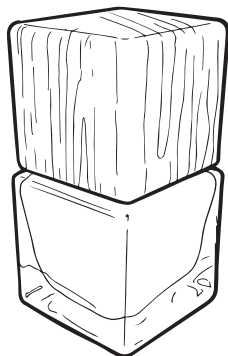

This kit has everything you need to touch up minor scratches and maintain the beautiful look of your Transformer Table furniture. This product is toxic, keep out of reach of children. We recommend to work in a well ventilated area

Ce kit contient tout ce dont vous avez besoin pour retoucher les rayures mineures et maintenir le beau look de vos meubles Transformer Table. Ce produit est toxique, tenir hors de portée des enfants. Nous recommandons de travailler dans un endroit bien

Este kit contiene todo lo que necesita para retocar rayones menores y mantener los muebles en buen estado. Este producto es tóxico, manténgase fuera del alcance de los niños. Recomendamos trabajar en un área bien ventilada



- Alkyd resin & Sec butyl acetate
- Résine alkyde & Sec butyle acétate
- Resina alquídica & Acetato de butilo seco
- Doesn't contain any VOCs
- Ne contiennent pas de VOS
- No tiene ningún VOS
- Shelf life - 1 year
- Durée de vie - 1 an
- Vida útil - 1 año
- 15 ml / 0.5 oz. per jar
- 15 ml / 0.5 oz. par pot
- 15 ml / 0.5 oz. por frasco

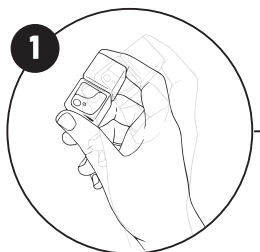

1 Shake the touch-up paint bottle until the colour is even.
Secouez le flacon de peinture de retouche jusqu'à ce que la couleur soit uniforme.
Agite la botella de pintura touch-up hasta que el color sea uniforme.

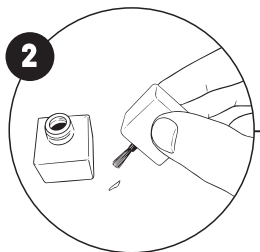

2 Apply the paint evenly on the damaged areas. Make sure not to apply too much paint as it will make it darker.
Appliquez la peinture uniformément sur les zones endommagées. Assurez-vous de ne pas appliquer trop de peinture car cela la rendra plus sombre.
Aplique la pintura uniformemente en las áreas dañadas. Asegúrese de no aplicar demasiada pintura, ya que la oscurecerá.

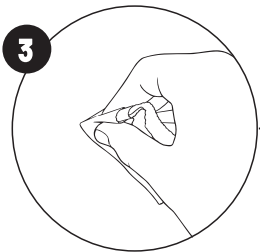

3 Using a microfiber cloth, wipe down excess paint until the damaged area is completely filled in and the colour is matching.
À l'aide d'un chiffon en microfibre, essuyez l'excès de peinture jusqu'à ce que la zone endommagée soit complètement remplie et que la couleur corresponde.
Con un paño de microfibra, limpie el exceso de pintura hasta que el área dañada esté completamente rellena y el color coincida.

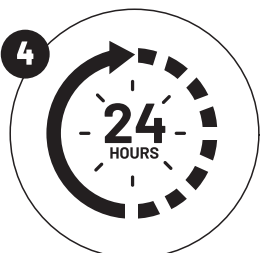

4 Touch-up paint might seem darker upon application, however it will lighten once dry. Let it dry for a minimum of 24 hours.
La peinture de retouche peut sembler plus foncée lors de l'application, mais elle s'éclaircira une fois sèche. Laissez sécher un minimum de 24 heures.
La pintura touch-up puede parecer más oscura al momento de la aplicación, sin embargo, se aclarará una vez que se seque. Deje secar mínimo por 24 horas.



CAUTION / AVERTISSEMENT / ADVERTENCIA



 **WARNING**

ALWAYS install tipover restraint provided.
NEVER put a TV on this product.
NEVER allow children to stand, climb or hang on drawers, doors or shelves.
NEVER open more than one drawer at the time.
Place heaviest items in the lower drawers.
To avoid injury, use care when assembling.
Use on a level surface.
Adult supervision when used by children.
Maximum load 226.8 Kg / 500 Lb.
Exceeding this weight may damage the product and cause potential injury.
For indoor use only.
To move the furniture once assembled, it is recommended to use 2 to 4 people.
Open and close the doors and drawers carefully to avoid abrupt impacts that could damage the hinges or the frame.

TOUJOURS installer le dispositif anti-basculement fourni.
NE JAMAIS placer de téléviseur sur ce produit.
NE JAMAIS permettre aux enfants de se tenir debout, grimper ou s'accrocher aux tiroirs, portes ou étagères.
NE JAMAIS ouvrir plus d'un tiroir à la fois.
Placer les objets les plus lourds dans les tiroirs inférieurs.
Pour éviter toute blessure, faire preuve de prudence lors de l'assemblage.
Utiliser sur une surface plane.
Supervision d'un adulte requise lorsque le produit est utilisé par des enfants.
Charge maximale : 226,8 kg / 500 lb.
Dépasser ce poids peut endommager le produit et causer des blessures.
Pour usage intérieur uniquement.
Pour déplacer le meuble une fois assemblé, il est recommandé d'être 2 à 4 personnes.
Ouvrir et fermer les portes et tiroirs avec précaution afin d'éviter les chocs brusques pouvant endommager les charnières ou la structure.

SIEMPRE instale el dispositivo antivuelco provisto.
NUNCA coloque un televisor sobre este producto.
NUNCA permita que los niños se paren, trepen o se cuelguen de los cajones, puertas o estantes.
NUNCA abra más de un cajón a la vez.
Coloque los objetos más pesados en los cajones inferiores.
Para evitar lesiones, tenga cuidado durante el ensamblaje.
Utilice sobre una superficie nivelada.
Se requiere la supervisión de un adulto cuando lo utilicen niños.
Carga máxima: 226,8 kg / 500 lb.
Superar este peso puede dañar el producto y causar posibles lesiones.
Solo para uso en interiores.
Para mover el mueble una vez ensamblado, se recomienda que lo hagan entre 2 y 4 personas.
Abra y cierre las puertas y cajones con cuidado para evitar golpes bruscos que puedan dañar las bisagras o la estructura.

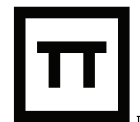

CUSTOMER SERVICE / SERVICE CLIENTS / SERVICIO AL CLIENTE

Transformer Table may offer a complimentary solution, such as replacing or repairing a furniture part, to resolve any issues. Please note that replacement parts may vary slightly in color, tone, or texture due to natural variations in wood grain. Wood furniture is unique, with natural variations in color, marks, grain patterns, and knots. As a result, differences between items from the same range may occur. Additionally, wood may have unique qualities such as splits, knots, distress marks, and antiquing, adding to its natural charm. To assist us in assessing the situation, please provide photographs of the product from various angles, including images of the packaging if it was damaged during transit. If photos aren't possible, short videos are also acceptable. Each situation is unique, so please contact us directly for personalized assistance. Our contact information is provided below. We're here to help resolve any concerns you may have.

Transformer Table peut proposer une solution complémentaire, telle que le remplacement ou la réparation d'une pièce de meuble, pour résoudre tout problème. Veuillez noter que la couleur, le ton ou la texture des pièces de rechange peuvent varier légèrement en raison des variations naturelles du grain du bois. Les meubles en bois sont uniques, avec des variations naturelles de couleur, de marques, de motifs de grain et de nœuds. De ce fait, des différences entre les articles d'une même gamme peuvent apparaître. De plus, le bois peut avoir des qualités uniques telles que des fentes, des nœuds, des marques de détresse et un aspect vieilli, ajoutant à son charme naturel.

Pour nous aider à évaluer la situation, veuillez fournir des photographies du produit sous différents angles, y compris des images de l'emballage s'il a été endommagé pendant le transport. Si les photos ne sont pas possibles, de courtes vidéos sont également acceptables. Chaque situation est unique, alors contactez-nous directement pour une assistance personnalisée. Nos coordonnées sont fournies ci-dessous. Nous sommes là pour vous aider à résoudre toutes vos préoccupations.

Transformer Table puede ofrecer una solución complementaria, como reemplazar o reparar una pieza de mueble, para resolver cualquier problema. Tenga en cuenta que las piezas de repuesto pueden variar ligeramente en color, tono o textura debido a las variaciones naturales en la veta de la madera. Los muebles de madera son únicos, con variaciones naturales de color, marcas, patrones de vetas y nudos. Como resultado, pueden producirse diferencias entre artículos de la misma gama. Además, la madera puede tener cualidades únicas, como fisuras, nudos, marcas de desgaste y antigüedades, lo que aumenta su encanto natural.

Para ayudarnos a evaluar la situación, proporcione fotografías del producto desde varios ángulos, incluidas imágenes del embalaje si se dañó durante el transporte. Si no es posible tomar fotografías, también se aceptan videos cortos. Cada situación es única, así que contáctenos directamente para obtener asistencia personalizada. Nuestra información de contacto se proporciona a continuación. Estamos aquí para ayudar a resolver cualquier inquietud que pueda tener.

If you have any questions regarding your order, please contact +1 (844) 988 2253

support@transformertable.com

Monday - Friday 8:00 am to 4:00 pm PST

Si vous avez des questions concernant votre commande, veuillez contacter +1 (844) 988 2253

support@transformertable.com

Lundi - Vendredi 8h00 am à 4h00 pm HNP

Si tiene alguna pregunta con respecto a su pedido, comuníquese con +1 (844) 988 2253

(Este número no está disponible en México)

support@transformertable.com

DELIVERY DEFECTS / DÉFAUTS DE LIVRAISON / DEFECTOS DE ENTREGA

Customers have 48 hours post delivery to report any defects.

Les clients ont 48 heures après la livraison pour signaler tout défaut.

Los clientes tienen 48 horas después de la entrega para reportar cualquier defecto.

